

Item 项目	Revision No. 版次	Revisions 变更项	Changed 修改者	Date 日期	Approved 确认者	Date 日期
△	1.1	变更卡舌结构 Change the tab structure.	Wuliang.Su	2022-09-24	Jiaxing.Lin	2022-09-24

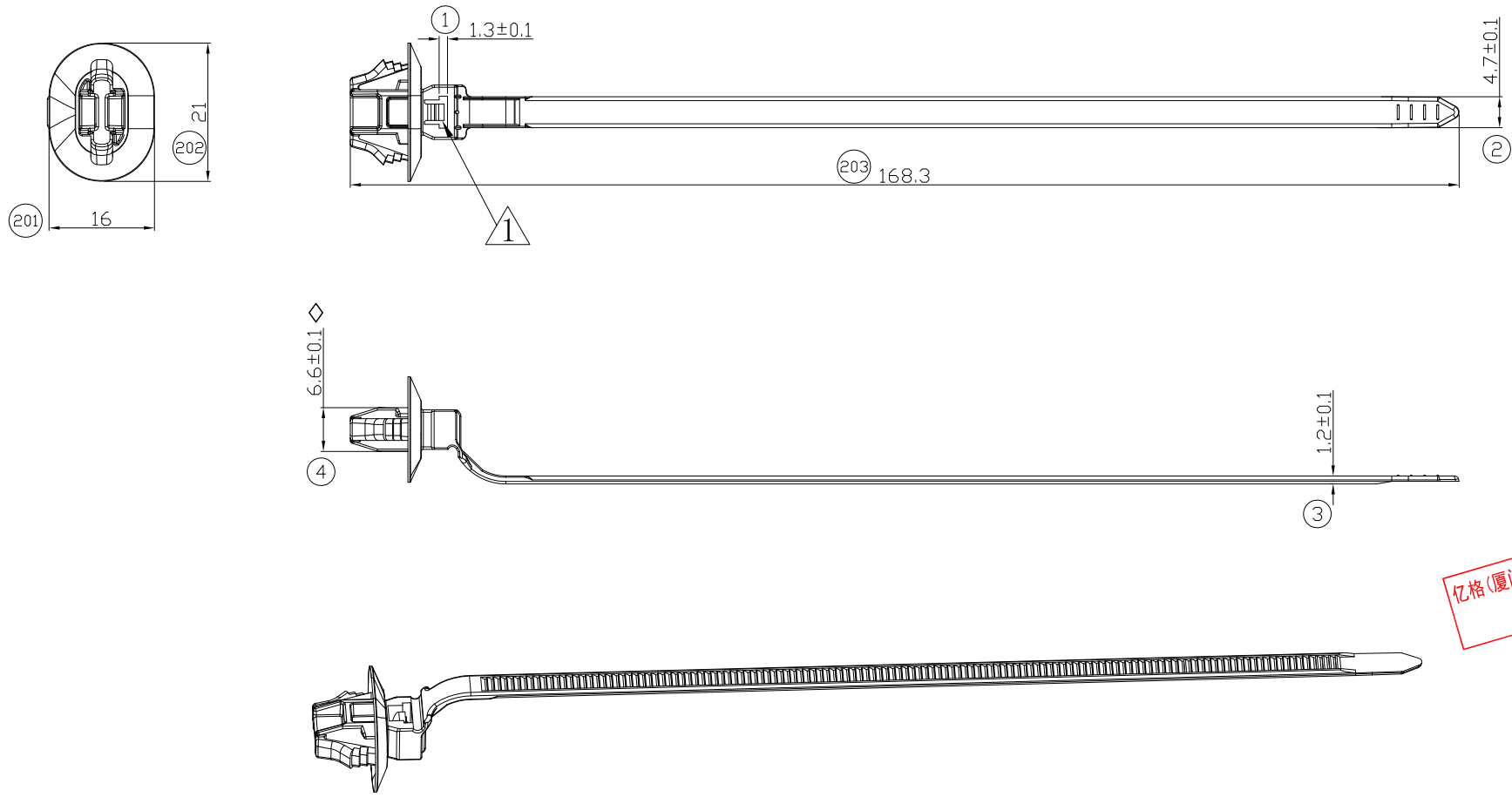

亿格(厦门)汽车零部件有限公司  
 受控文件

NOTES

- 产品表面光面无毛刺, 裂痕, 收缩变形等不良现象。  
Must smooth surface, free of burr, crack, shrinkage and imperfections that affect function.
- 产品适用钣金孔为 (Φ7±0.1)\*(12±0.2)mm圆孔, 钣金厚度为0.6~3.0mm, 捆绑直径: Φ1~Φ40。  
Mating with panel hole size (Φ7±0.1)\*(12±0.2)mm, panel thickness 0.6~3.0mm, bundle size Φ1~Φ40mm.
- 卡扣头部插入力小于60N, 拔出力大于150N。  
Insertion force ≤60N, Extraction force ≥150N.
- 表示重要尺寸, 共1个。Mark is important dimension, There are 1 significant dimension in the draw.
- 未注尺寸详见3D。  
Unfilled dimensions as shown in 3D.

角度 ANGLE	公差 TOLERANCE
±1.5°	±1.5°
>1000 ≤ 2000	±3
>400 ≤ 1000	±2
>120 ≤ 400	±1.2
>30 ≤ 120	±0.8
>6 ≤ 30	±0.5
>3 ≤ 6	±0.3
>0.5 ≤ 3	±0.2
一般公差 GENERAL TOLERANCE	

1	卡扣 CLIP	k1p201191	PA66	黑色 BLACK	1.62g	1PCS
序号 ISS.	产品名称 PART NAME	产品编码 PART NO.	材料 MATERIAL	颜色 COLOR	重量 WEIGHT	备注 REMARK

客户签核 CLIENT SIGNATURE	日期 DATE	设计 DES 苏五良	日期 DATE 2022-9-24	编码 PART NO.	KLP201191	
	日期 DATE	审核 CKD 胡先明	日期 DATE 2022-9-24		品名 TITLE NAME	
	日期 DATE	批准 APP 胡春建	日期 DATE 2022-9-24	品名 TITLE NAME		卡扣 CLIP
		IGA 亿格(厦门)汽车零部件有限公司 IGA (Xiamen) Auto Parts Co., Ltd	比例 SCALE	1:1	单位 UNIT	MM
			第三角法 3RD	⊕	页次 SHEET	1 OF 1