

| Revision No. 版次 | Revisions 变更项 | Changed 修改者 | Date 日期 | Approved 确认者 | Date 日期 |
|--------------------|------------------|----------------|------------|-----------------|------------|
| | | | | | |
| | | | | | |

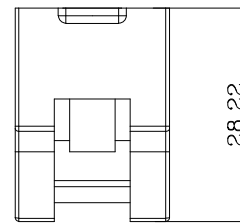
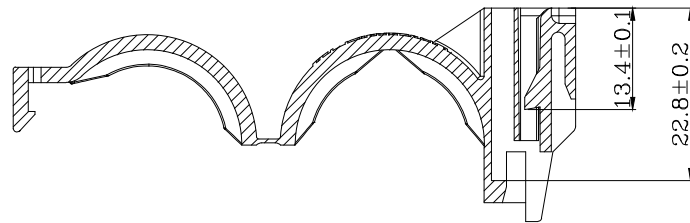
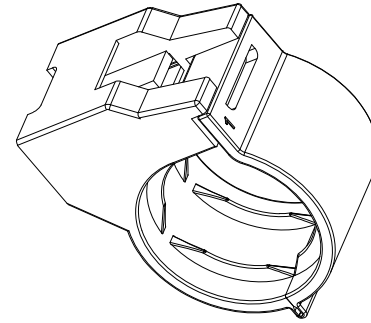
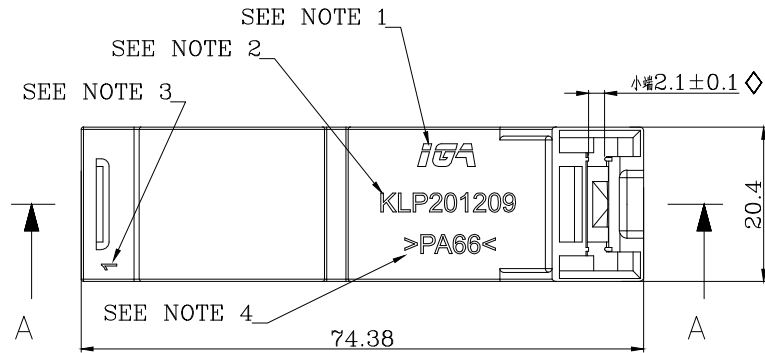

SECTION A-A

NOTES

- 产品表面无毛刺，裂痕，收缩变形等不良现象。
Must be free of burr, crack, shrinkage and imperfections that affect function.
- 产品适用钣金厚度为1.5~2.0mm。
Meeting with panel thickness 1.5~2.0mm.
- 卡扣头部插入力小于53N，拔出力大于150N。
Insertion force ≤53N, Extraction force ≥150N.
- 产品执行标准：ASTM。
PRODUCT STANDARDS: ASTM.
- 环保要求：禁限用物质符合《QJGAC 1110.025》要求。
ENVIRONMENTAL REQUIRMENTS: PROHIBITED SUBSTANCES IN LINE WITH 《QJGAC 1110.025》.
- 卡钉的使用温度范围：-40° C~120° C。
Temperature range: -40° C~120° C.
- 产品适用JY101901的波纹管
Fit for JY101901 pipe
- ◇表示重要尺寸，共1个。◇Mark is important dimension, There are 1 singnifiant dimension in the draw.
- 未注尺寸详见3D。
Unfilled dimensions as shown in 3D.

亿格(厦门)汽车零部件有限公司
 受控文件

| 角度 ANGLE | ±1.5° |
|---------------------------|-------|
| >1000≤2000 | ±3 |
| >400≤1000 | ±2 |
| >120≤400 | ±1.2 |
| >30≤120 | ±0.8 |
| >6≤30 | ±0.5 |
| >3≤6 | ±0.3 |
| >0.5≤3 | ±0.2 |
| 一般公差 GENERAL TOLERANCE | |

| 1 | 卡扣 CLIP | KLP201209 | PA66 | 黑色 BLACK | 7.6g | 1PCS |
|------------|-------------------|------------------|----------------|-------------|--------------|--------------|
| 序号 ISS. | 产品名称 PART NAME | 产品编码 PART NO. | 材料 MATERIAL | 颜色 COLOR | 重量 WEIGHT | 备注 REMARK |
| | | | | | | |

| | | | | | | |
|---|----------|---------|------------|---------------|-----------|-----|
| 设计 DES | 林家兴 | 日期 DATE | 2021-08-18 | 编码 PART NO. | KLP201209 | |
| 审核 CKD | 胡先明 | 日期 DATE | 2021-08-18 | | | |
| 批准 APP | 胡春建 | 日期 DATE | 2021-08-18 | 品名 TITLE NAME | 卡扣 CLIP | |
| IGA 亿格(厦门)汽车零部件有限公司 IGA (Xiamen) Auto Parts Co., Ltd | 比例 SCALE | 1:1 | 单位 UNIT | MM | 版次 REV | 1.0 |
| | 第三角法 3RD | ⊗ | 页次 SHEET | 1 OF 1 | | |

| 客户签核 CLIENT SIGNATURE | 日期 DATE |
|--------------------------|------------|
| | |