

Revision No. 变更数	Revisions 变更项	Changed 修改者	Date 日期	Approved 确认者	Date 日期

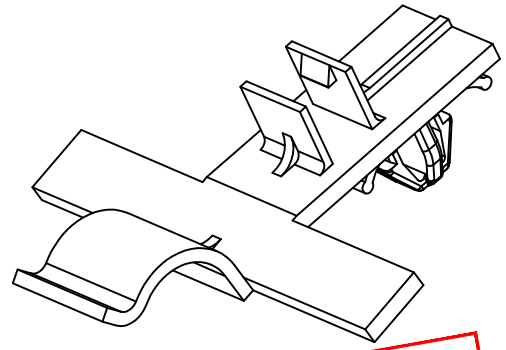
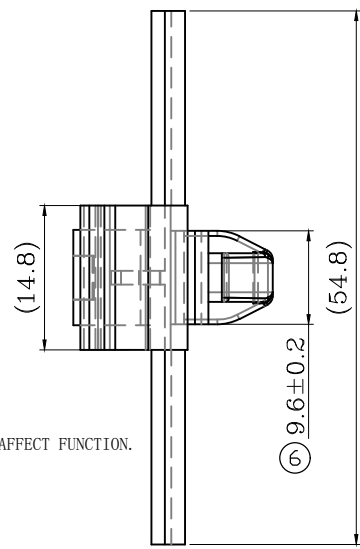
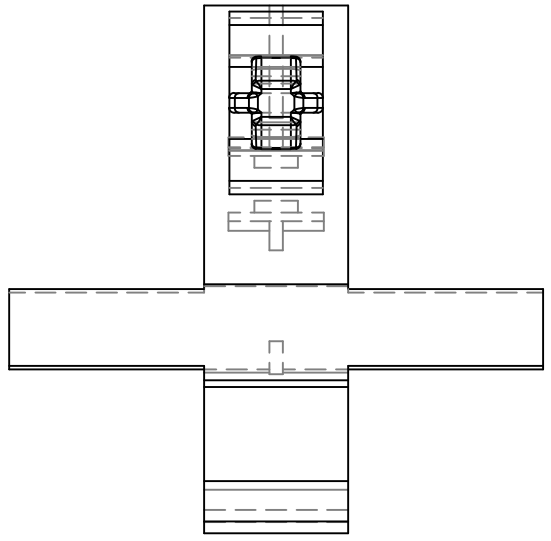
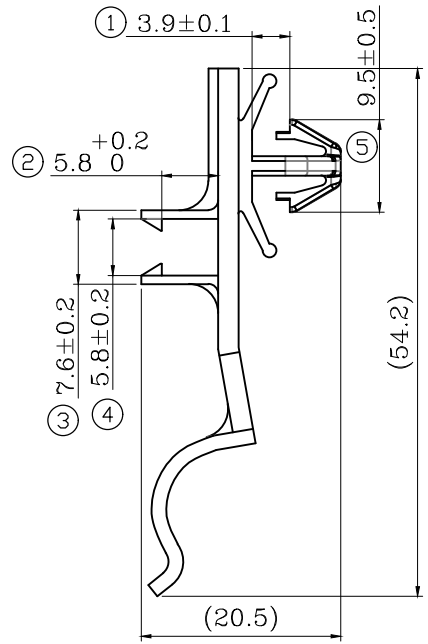

亿格(厦门)汽车零部件有限公司  
受控文件

**NOTES**

- 产品表面光泽, 无明显缩坑、毛刺等现象  
MUST BE FREE OF FLASH, SHRINKS AND IMPERFECTION THAT AFFECT FUNCTION.
- 产品适用钣金孔为7\*10长圆孔, 钣金厚度为1.5~3.5mm  
FIXING HOLE DIAMETER:  $\varnothing 7 * 10$  mm  
FIXING PANEL THICKNESS: 1.5 ~ 3.5mm.
- 卡扣插入力小于60N, 拔出力大于150N  
CLIP INSERTION FORCE  $\leq 60$ N, PULL FORCE  $\geq 150$ N.
- 未注尺寸详见3D  
NO DIMENSIONS AS SHOWN IN THE 3D.

角度 ANGLE	±1.5°
>1000≤2000	±3
>400≤1000	±2
>120≤400	±1.2
>30≤120	±0.8
>6≤30	±0.5
>3≤6	±0.3
>0.5≤3	±0.2
一般公差 GENERAL TOLERANCE	1

客户签核  
CLIENT SIGNATURE

日期  
DATE

设计 DES 林家兴 日期 DATE 2017-03-22  
 审核 CKD 胡先明 日期 DATE 2017-03-22  
 批准 APP 胡春建 日期 DATE 2017-03-22  
 IGA 亿格(厦门)汽车零部件有限公司  
 IGA (Xiamen) Auto Parts Co., Ltd

卡钉 CLIP	PA66	黑色 BLACK	KLP170222	3.5g	
产品名称 PART NAME	材料 MATERIAL	颜色 COLOR	产品编码 PART NO.	重量 WEIGHT	备注 REMARK

编码 PART NO. KLP170222  
 品名 TITLE NAME 卡扣CLIP  
 比例 SCALE FULL 单位 UNIT MM 版次 REV A-01  
 第三角法 3RD 页次 SHEET 1 OF 1

