

Revision No. 版次	Revisions 变更项	Changed 修改者	Date 日期	Approved 确认者	Date 日期

亿格(厦门)汽车零部件有限公司
 受控文件

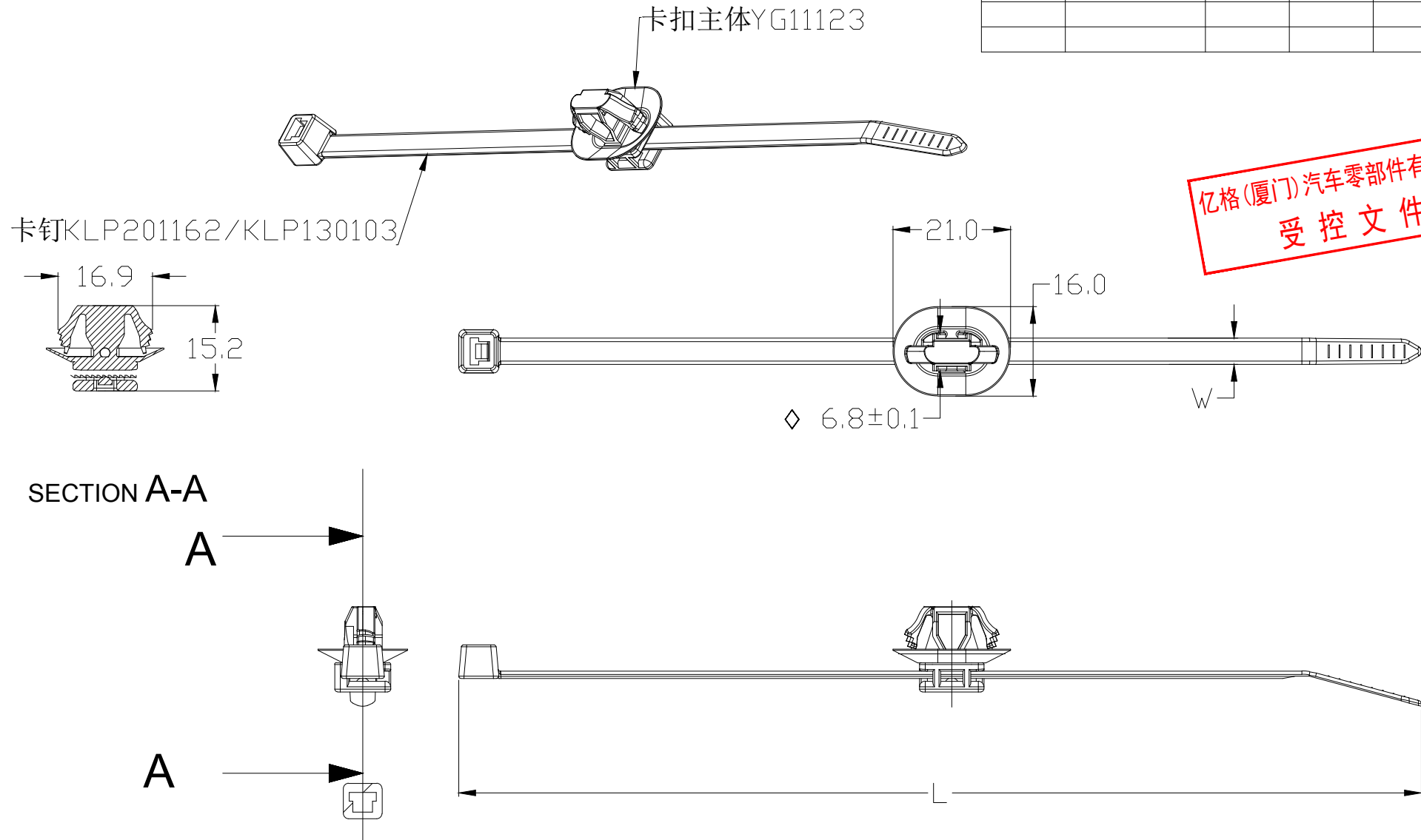

NOTES

- 产品表面光泽, 无明显缩坑、毛刺等现象
MUST BE FREE OF FLASH, SHRINKS AND IMPERFECTION THAT AFFECT FUNCTION.
- 产品适用钣金孔为 $(\Phi 7 \pm 0.1) * (12 \pm 0.2)$ 的长圆孔, 钣金厚度为 $0.6 \sim 2.6\text{mm}$, 捆绑直径: $\phi 1 \sim \phi 35$.
Mating with panel hole size $(\Phi 7 \pm 0.1) * (12 \pm 0.2)$, panel thickness $0.6 \sim 2.6\text{mm}$, bundle size $\phi 1 \sim \phi 35$.
- 卡扣头部插入力小于等于60N, 拔出力大于等于150N
Insertion force $\leq 60\text{N}$, Extraction force $\geq 150\text{N}$.
- 卡钉的使用温度范围: $-40^\circ\text{C} \sim 120^\circ\text{C}$.
Temperature range: $-40^\circ\text{C} \sim 120^\circ\text{C}$.
- ◇表示重要尺寸, 共1个。
◇Mark is important dimension, There are 1 singnfiant dimension in the draw.
- 未注尺寸详见3D
NO DIMENSIONS AS SHOWN IN THE 3D.

KLP220310	2	卡扣主体 BODY	PA66	黑色 BLACK	YG11123	1g	
	1	卡钉 CLIP	PA66	黑色 BLACK	KLP130103	1.3g	L=171.9 W=4.7
KLP220331	2	卡扣主体 BODY	PA66	黑色 BLACK	YG11123	1g	
	1	卡钉 CLIP	PA66	黑色 BLACK	KLP201162	0.9g	L=150 W=3.6
组装图序号 ASM ISS.	序号 ISS.	产品名称 PART NAME	材料 MATERIAL	颜色 COLOR	产品编码 PART NO.	重量 WEIGHT	备注 REMARK

客户签核 CLIENT SIGNATURE	日期 DATE	设计 DES 张伟延	日期 DATE	2022-7-5	编码 PART NO.	KLP220331/220310		
	日期 DATE	审核 CKD 胡先明	日期 DATE	2022-7-5				
	日期 DATE	批准 APP 胡春建	日期 DATE	2022-7-5	品名 TITLE NAME	卡扣 CLIP		
IGA 亿格(厦门)汽车零部件有限公司 IGA (Xiamen) Auto Parts Co., Ltd			比例 SCALE	1:1	单位 UNIT	MM	版次 REV	1.1
			第三角法 3RD		页次 SHEET	1 OF 1		

角度 ANGLE	±1.5°
>1000 ≤ 2000	±3
>400 ≤ 1000	±2
>120 ≤ 400	±1.2
>30 ≤ 120	±0.8
>6 ≤ 30	±0.5
>3 ≤ 6	±0.3
>0.5 ≤ 3	±0.2
一般公差 GENERAL TOLERANCE	