

| Revision No. 版次 | Revisions 变更项 | Changed 修改者 | Date 日期 | Approved 确认者 | Date 日期 |
|--------------------|------------------|----------------|------------|-----------------|------------|
| | | | | | |

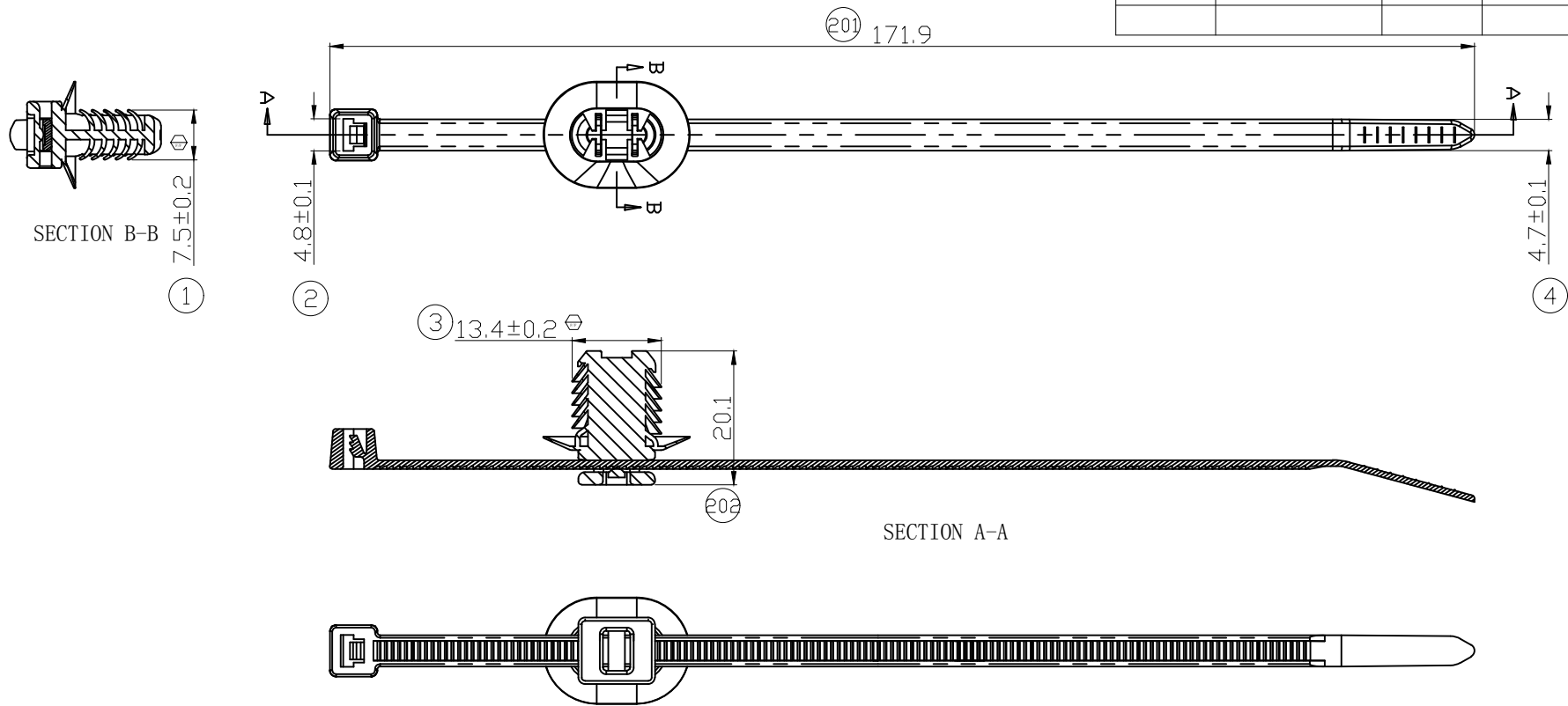

NOTES

- 产品表面无毛刺，裂痕，收缩变形等不良现象。
Must be free of burr, crack, shrinkage and imperfections that affect function.
- 钣金厚度为0.6~6.0mm，捆绑直径：φ6~φ40
Meeting with panel thickness 0.6~6.0mm, bundle size φ6~φ40mm.
- 产品适用钣金孔尺寸：
Meeting with panel hole size:
A. φ6.2*12.2mm
B. φ6.5*12.5mm
C. φ6.5*13.0mm
D. φ7.0*12.0mm
- 卡扣头部插入力小于53N，拔出力大于150N
Insertion force ≤53N, Extraction force ≥150N.
- 卡钉的使用温度范围：-40° C~120° C.
Temperature range: -40° C~120° C.
- 未注尺寸详见3D.
Unfilled dimensions as shown in 3D.

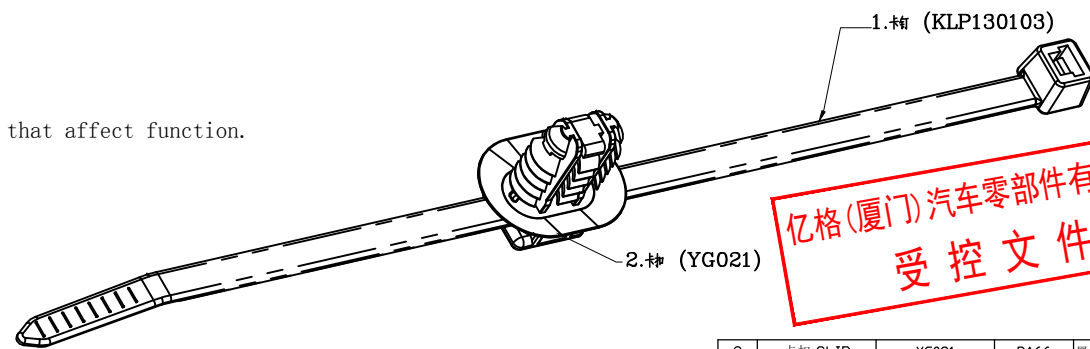

亿格(厦门)汽车零部件有限公司
受控文件

| | |
|---------------------------|-------|
| 角度 ANGLE | ±1.5° |
| >1000≤2000 | ±3 |
| >400≤1000 | ±2 |
| >120≤400 | ±1.2 |
| >30≤120 | ±0.8 |
| >6≤30 | ±0.5 |
| >3≤6 | ±0.3 |
| >0.5≤3 | ±0.2 |
| 一般公差 GENERAL TOLERANCE | |

| | | | | | | |
|------------|-------------------|------------------|----------------|-------------|--------------|--------------|
| 2 | 卡扣 CLIP | YG021 | PA66 | 黑色 BLACK | 1.1g | |
| 1 | 卡钉 CLIP | KLP130103 | PA66 | 黑色 BLACK | 1.2g | |
| 序号 ISS. | 产品名称 PART NAME | 产品编码 PART NO. | 材料 MATERIAL | 颜色 COLOR | 重量 WEIGHT | 备注 REMARK |

| | | | | | |
|---|-----|---------|------------|---------------|-----------------|
| 设计 DES | 林家兴 | 日期 DATE | 2019-06-12 | 编码 PART NO. | KLP191001 |
| 审核 CKD | 胡先明 | 日期 DATE | 2019-06-12 | | |
| 批准 APP | 胡春建 | 日期 DATE | 2019-06-12 | 品名 TITLE NAME | 卡扣CLIP |
| 亿格(厦门)汽车零部件有限公司 IGA (Xiamen) Auto Parts Co., Ltd | | | | 比例 SCALE | 1:1 |
| | | | | 单位 UNIT | MM |
| | | | | 第三角法 3RD | 页次 SHEET 1 OF 1 |