

Revision No. 版次	Revisions 变更项	Changed 修改者	Date 日期	Approved 确认者	Date 日期

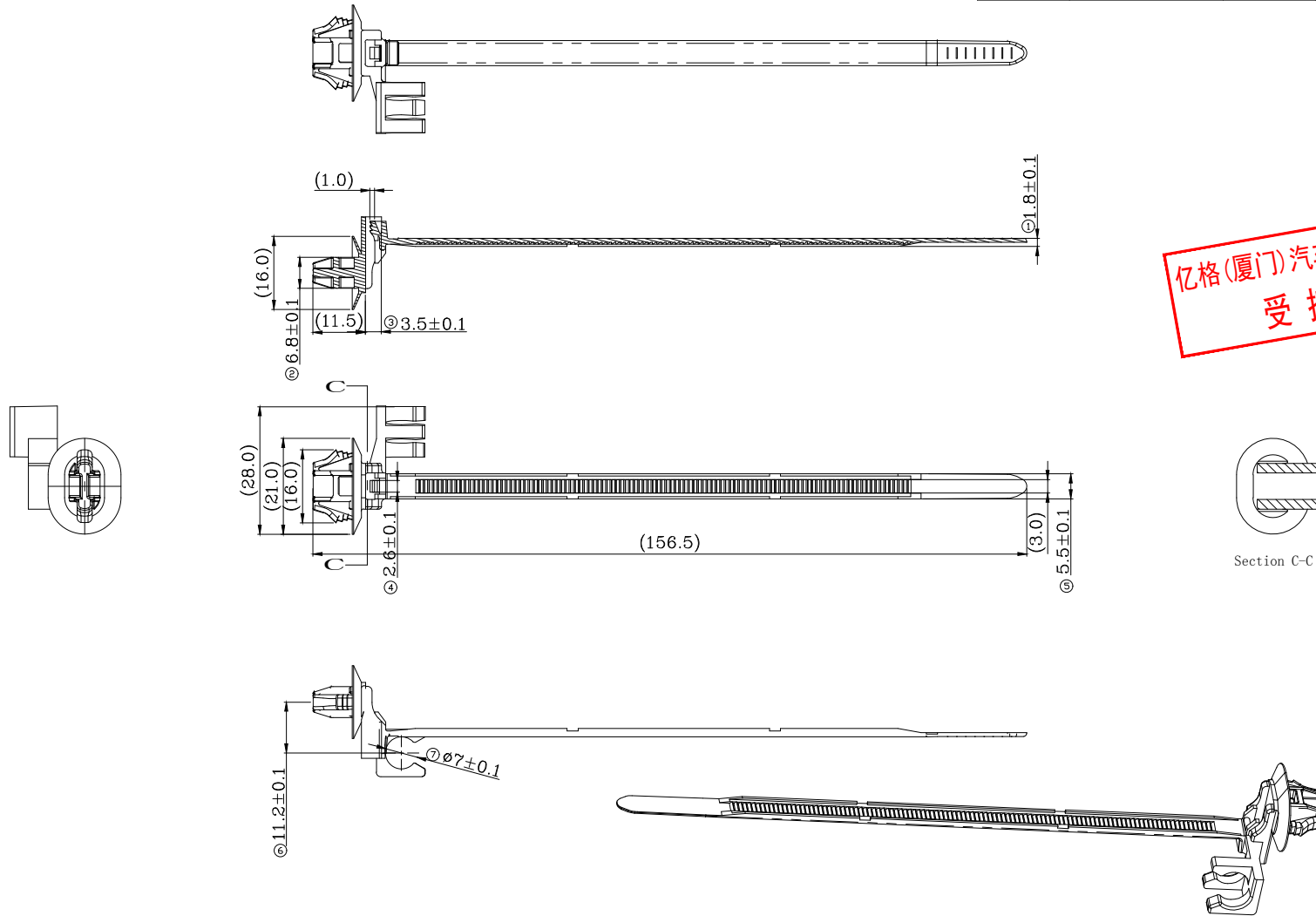

亿格(厦门)汽车零部件有限公司
受控文件

角度 ANGLE	±1.5°
>1000≤2000	±3
>400≤1000	±2
>120≤400	±1.2
>30≤120	±0.8
>6≤30	±0.5
>3≤6	±0.3
>0.5≤3	±0.2
一般公差 GENERAL TOLERANCE	

- NOTES
- 产品表面光泽, 无明显缩坑、毛刺等现象
MUST BE FREE OF FLASH, SHRINKS AND IMPERFECTION THAT AFFECT FUNCTION.
 - 产品适用钣金孔为(Φ7±0.1)*(12±0.2)mm长圆孔, 钣金厚度为0.6~2.6mm
FIXING HOLE DIAMETER: (Φ7±0.1)*(12±0.2)mm
FIXING PANEL THICKNESS: 0.6 ~ 2.6mm.
 - 扎带插入力小于60N, 拔出力大于100N
CLIP INSERTION FORCE ≤ 60N, PULL FORCE ≥ 100N.
 - 未注尺寸详见3D
NO DIMENSIONS AS SHOWN IN THE 3D.

2	卡钉 CLIP	PP	黑色 BLACK	KLP160111	2.1g	
1	卡钉 CLIP	PA66	黑色 BLACK	KLP160101	2.7g	
序号 ISS.	产品名称 PART NAME	材料 MATERIAL	颜色 COLOR	产品编码 PART NO.	重量 WEIGHT	备注 REMARK

设计 DES	林家兴	日期 DATE	2015-11-28	编码 PART NO.	KLP160101/KLP160111	
审核 CKD	胡先明	日期 DATE	2015-11-28	品名 TITLE NAME	卡扣 CLIP	
批准 APP	胡春建	日期 DATE	2015-11-28	比例 SCALE	1:1	单位 UNIT MM 版次 REV 1.0
亿格(厦门)汽车零部件有限公司 IGA (Xiamen) Auto Parts Co., Ltd				第三角法 3RD	第三角法 3RD	页次 SHEET 1 OF 1

客户签核 CLIENT SIGNATURE	日期 DATE